

# ITALIA MANUTENZIONI

Servizi Ferroviari Innovativi



**Company Profile**

# Italia Manutenzioni

## Soluzioni integrate per il mantenimento dei mezzi ferroviari

Leader in Italia attivi nell'industria ferroviaria, specializzati nel processo di mantenimento, progettazione e costruzione di materiale rotabile di qualsiasi genere.

Da anni contribuiamo a sviluppare una mobilità sicura, garantendo ogni giorno l'efficienza della circolazione ferroviaria, che, con la crescente espansione della rete, impone un crescente aumento anche dei requisiti per la cura e la manutenzione dei mezzi d'opera che ci circolano.

Offrire una moltitudine di soluzioni innovative ed produttive in termini di costi e di applicabilità fa la sua parte per garantire l'efficienza dei mezzi ferroviari affinché facciano ciò per cui sono destinati, senza intoppi.

Questa grande versatilità e l'esperienza acquisita sul campo ci permettono di intervenire in modo risoluto in qualunque contesto operativo e di adottare interventi specifici per infrastrutture complesse.

Consapevoli che ogni cliente presenta specificità e richieste diverse, sviluppiamo e realizziamo soluzioni tecniche sempre nuove, per rispondere in maniera personalizzata a tutte le esigenze, garantendo **PRODUTTIVITÀ, STANDARD QUALITATIVI** e **RISPETTO DELLE TEMPISTICHE**.



# Attività manutentive

Grazie ad un percorso di innovazione è in grado di proporre al cliente un servizio completo su qualsiasi tipo di rotabile dai locomotori di differenti potenze (sia Diesel che diesel-elettrici) ai carri ferroviari ad assi o a carrelli, ai mezzi strada rotaia (caricatori, autobetoniere, gru), agli auto-carrelli con gru e a tutti gli altri mezzi d'opera come rinalzatici, profilatrici, moto-scale, autoscale, ecc. garantendo qualità e ottimizzazione dei tempi di intervento e dei costi, che sono i punti di forza di tale percorso di crescita.



## ORDINARIA

ITALIA MANUTENZIONI offre tutti gli interventi di verifiche periodiche programmate:

Verifiche periodiche Annuali,  
Verifiche Periodiche Quinquennali e controlli periodici previsti dai singoli Piani di Manutenzione dei mezzi d'opera. Le attività vengono, normalmente, svolte nella nostra officina attrezzata, secondo le più recenti specifiche previste da RFI nel rispetto dei tempi di esecuzione previsti.

L'officina esegue revisioni generali dei carrelli e delle sale con sostituzione dei cuscinetti delle boccole, riporto di materiale su boccole danneggiate, scalettamento delle ruote per sostituzione delle coppie coniche e revisioni delle scatole dei ponti ferroviari. Inoltre vantiamo di presse per la taratura e/o sostituzione delle balestre o molle.



## STRAORDINARIA

ITALIA MANUTENZIONI offre il servizio di manutenzione straordinaria per le criticità impreviste più disperate che compromettono la normale funzionalità del mezzo d'opera o addirittura il suo fermo, arrecando quindi all'azienda sia economico che operativo, sia in officina che direttamente sul sito ove il mezzo è ricoverato.

ITALIA MANUTENZIONI vanta meccanici professionisti e tecnologie sicure per rendere più rispondente ai criteri di efficienza le proprie attività e garantire sicurezza, risoluzione e qualità costante.



## ADEGUAMENTI

ITALIA MANUTENZIONI offre il servizio di adeguamento chiavi in mano dei mezzi d'opera secondo le specifiche tecniche della "Road Map" RFI DPR-RSD ST MO 01 MO 01 A.

Garantisce, quindi, tutto il ciclo di adeguamento grazie a proprie competenze e a collaborazioni consolidate, dalla pratica di costruttore al VIS, dalla produzione della documentazione all'inserimento sul portale RFI della stessa.

Inoltre offre anche un servizio di revamping completo, rimessa a nuovo di mezzi datati con installazione su di essi dei sistemi di controllo e di supervisione all'avanguardia secondo le norme vigenti, trasformandoli in mezzi nuovi migliorandone la sicurezza e le performance.

# I servizi

In questa ottica si pone di essere un riferimento di settore a 360°, questa è la visione che ha guidato le scelte degli ultimi anni, con prospettive future di espansione attraverso piani di investimento collocati nello sviluppo tecnologico e gestionale.

Italia Manutenzioni oggi può contare sulla collaborazione di un organico complessivo di 20 unità, altamente qualificato e certificato dall'ANSF (Agenzia Nazionale sulla Sicurezza Ferroviaria) sui nove organi di sicurezza.



**CARPENTERIA**

ITALIA MANUTENZIONI vanta professionisti qualificati per le lavorazioni di carpenteria pesante relative a: sottogruppi ed assiemi telaio cassa, pavimenti, fiancate, tetti, pareti di testa, cabine di guida e altri sottogruppi.

I principali prodotti realizzati in acciaio e lega leggera negli ultimi anni sono i telai di carri tramoggia (usurati da pietrisco) e le sponde con la base dei carri pianali, Pareti laterali di carrozze per trasporto passeggeri, Testate di locomotori, Travi di articolazione, Travi antintrusione, Telai per impianti di climatizzazione, Testate piane e cabine per metropolitane, Telai (travi portanti, solette, longheroni, estremità anteriori e posteriori)

Italia Manutenzioni è inoltre certificata TUV UNI EN 15085-2:2008



**MISURAZIONI E REVISIONE**

ITALIA MANUTENZIONI dispone di strumentazione di altissima precisione tarata periodicamente come da prassi imposta dalla casa madre per offrire maggiore garanzia e affidabilità.

I tecnici adeguatamente formati e qualificati ad operare sugli organi di sicurezza secondo la procedura operativa RFI DPR PD IFS 012 e secondo quanto previsto dal proprio Sistema certificato di Gestione delle Competenze, sono in grado di effettuare controlli specifici e misurazioni su Mezzi d'opera e Carri Merce.



**MAGAZZINO**

ITALIA MANUTENZIONI dispone di due siti di ricovero mezzi in Italia con ampi e forniti magazzini con un vasto assortimento di pezzi e componenti di ricambio certificati e/o ricondizionati, per garantire rapidità di intervento e aggiungere un servizio in più al cliente .

 **KNORR-BREMSE**

 **WABCO**

 **Westinghouse**

 **Wabtec**  
CORPORATION

**SKF**

# Un carro dalle grandissime potenzialità

Macchinario Innovativo **4.0**



Si tratta di un carro modulare polifunzionale iscritto al Rumo come carro non specificatamente attrezzato, composto da una piattaforma a 2 assi e da vari allestimenti che permettono di adattare velocemente il mezzo a diverse esigenze e specifiche.

## Panoramica

Il carro IMC01 è pensato per il trasporto di container e di attrezzature per la costruzione e la manutenzione dell'infrastruttura ferroviaria. È corredato da organi di fissaggio per l'aggancio di container, utilizzati anche come interfacce di blocco tra il carro e gli allestimenti disponibili:

- Betoniera
- Pianale con sponde abbattibili
- Tramoggia 20/30 mc
- Nastro caricatore
- Pianale con Gru
- Trasporto container 20"
- Modulo cassonato fisso

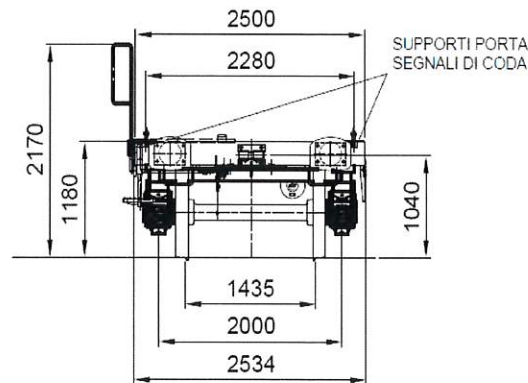

## COSTRUZIONE

## Carro modulare a 2 assi IMC01

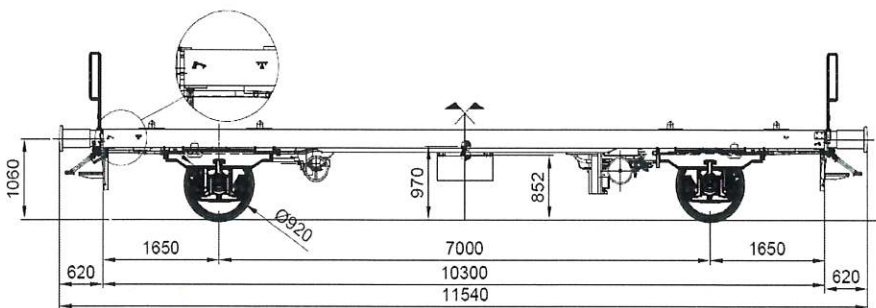

**11,5 t** ATARA

**33,5 t** CAPACITA' DI CARICO

**45 t** MASSIMO PESO LORDO

**29 t** MASSIMO PESO FRENATO

**18 t** PESO FRENATO FRENO A MANO

**60 km/h t** VELOCITA' MASSIMA

Impianto freno unificato automatico by

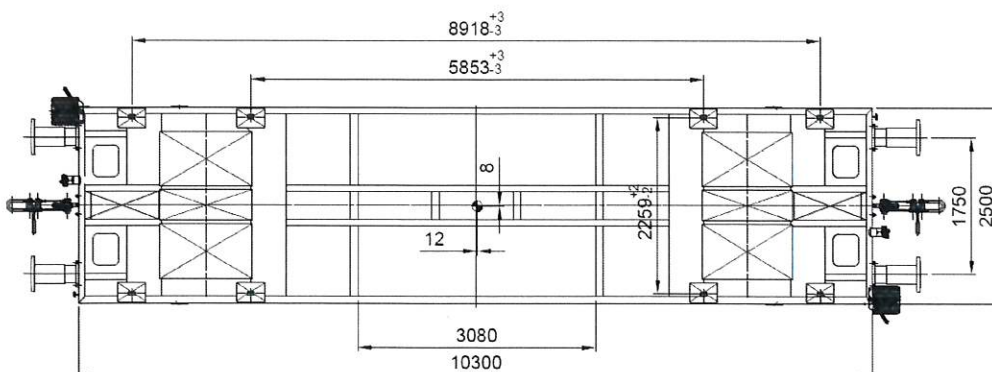

- Italia Manutenzioni propone ai propri clienti lo studio di fattibilità, la progettazione, la realizzazione, la manutenzione e i servizi post-vendita di materiale rotabile ed equipaggiamento ferroviario personalizzabili, rispetto alle singole esigenze (carri ferroviari, locomotori da manovra, autocarrelli, autoscale nonché fresse per gallerie finalizzati alla costruzione e manutenzione della linea ferroviaria e della linea aerea).

Punto di forza della progettazione e costruzione è la realizzazione di un mezzo polivalente con la possibilità di configurarlo rispetto alle singole esigenze di lavoro del cliente: un unico mezzo per diversi utilizzi che risponde agli standard europei in primis della norma EN 14033 e nel caso dei carri alla specifica tecnica di interoperabilità TSI.

## I VANTAGGI

- Struttura resistente
- Sistema di frenatura garantito da valvole pesatrici automatiche
- Sagoma stradale per facilitare il trasporto
- Componenti di ricambio standard
- Intercambiabilità di allestimenti

## CIRCOLAZIONE

IMC01 può circolare in composizione alla velocità massima di 60km/h e in regime d'interruzione su linee RFI

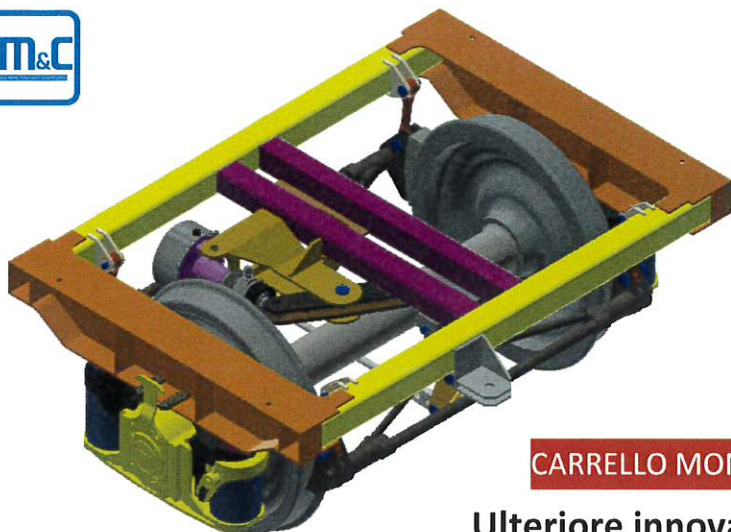

## CARRELLO MONOASSE

### Ulteriore innovazione

Il carro IMC01 può essere prodotto, su richiesta del cliente, con i carrelli monoasse

#### PECULIARITA'.

Il carrello ad asse singolo è una costruzione speciale per l'uso in una macchina per la costruzione di binari anche in condizioni di profilo di sicurezza particolarmente sfavorevoli nelle reti metropolitane.

Viene installato al posto di un asse sterzante convenzionale.

Il telaio del veicolo è sostenuto da doppi ganci standardizzati sul carrello a un asse.

Tutti i componenti del freno pneumatico e meccanico sono disposti nell'azionamento monoasse stesso.

Di conseguenza, l'unità è molto compatta e richiede poco spazio, soprattutto nella direzione trasversale del veicolo.

#### MANUTENZIONE.

Possibilità di trasferire via gomma da un cantiere all'altro anche soltanto il carrello, senza dover mobilitare l'intero carro.

Durante la revisione del carro, infatti, è possibile continuare a sfruttare la piattaforma e/o l'allestimento installandola su altri carrelli.

Allo stesso modo, la manutenzione e il riattrezzaggio di una piattaforma come l'allestimento dei carrelli possono essere eseguiti off-line senza impedirne l'uso.

## Innovazione all'avanguardia

Il carro IMC01 è costituito da:

- Struttura brevettata resistente
- Molle a elica doppia
- Cilindro freno
- Sala BA004 da 22,5 tonnellate
- Ruota monoblocco da 920 mm
- Boccola BA381 completa
- Ceppi freno
- Cuscinetti WJ/WJP 130x240

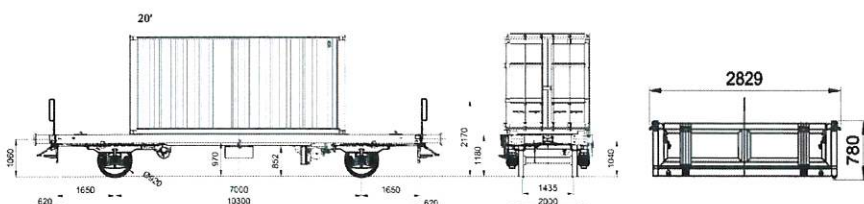
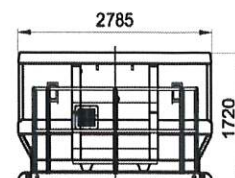
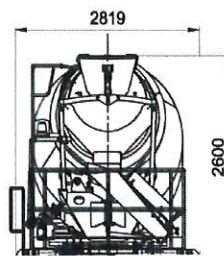
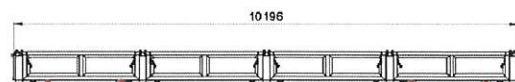
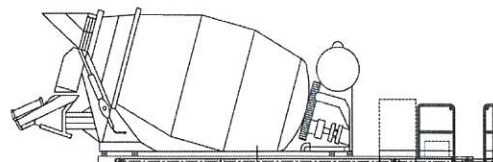
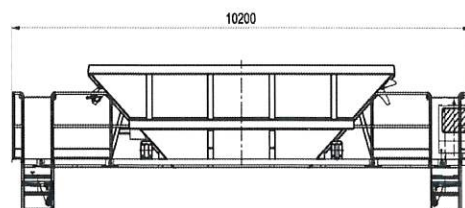

Italia Manutenzioni, è costantemente attiva nel campo della ricerca verso nuovi sistemi integrati innovativi di produzione che ha come scopo quello del miglioramento continuo dei vari processi di settori quali la sicurezza, la qualità, la flessibilità, l'efficienza e lo sviluppo di nuova strumentazione per cercare di razionalizzare le attività svolte.



20 OPERATORI QUALIFICATI



ORIENTAMENTO ALL'INNOVAZIONE



AGGIORNAMENTO CONTINUO



206 INTERVENTI MEDI ANNUI

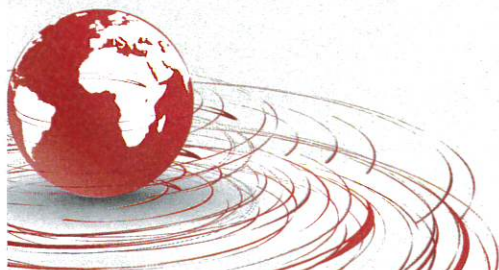

# COPERTURA NAZIONALE

REGGIO EMILIA

Piazzale raccordato  
Ricovero mezzi  
Ampio magazzino

AVELLINO

4.000 m<sup>2</sup> di opificio  
18.000 m<sup>2</sup> di piazzale

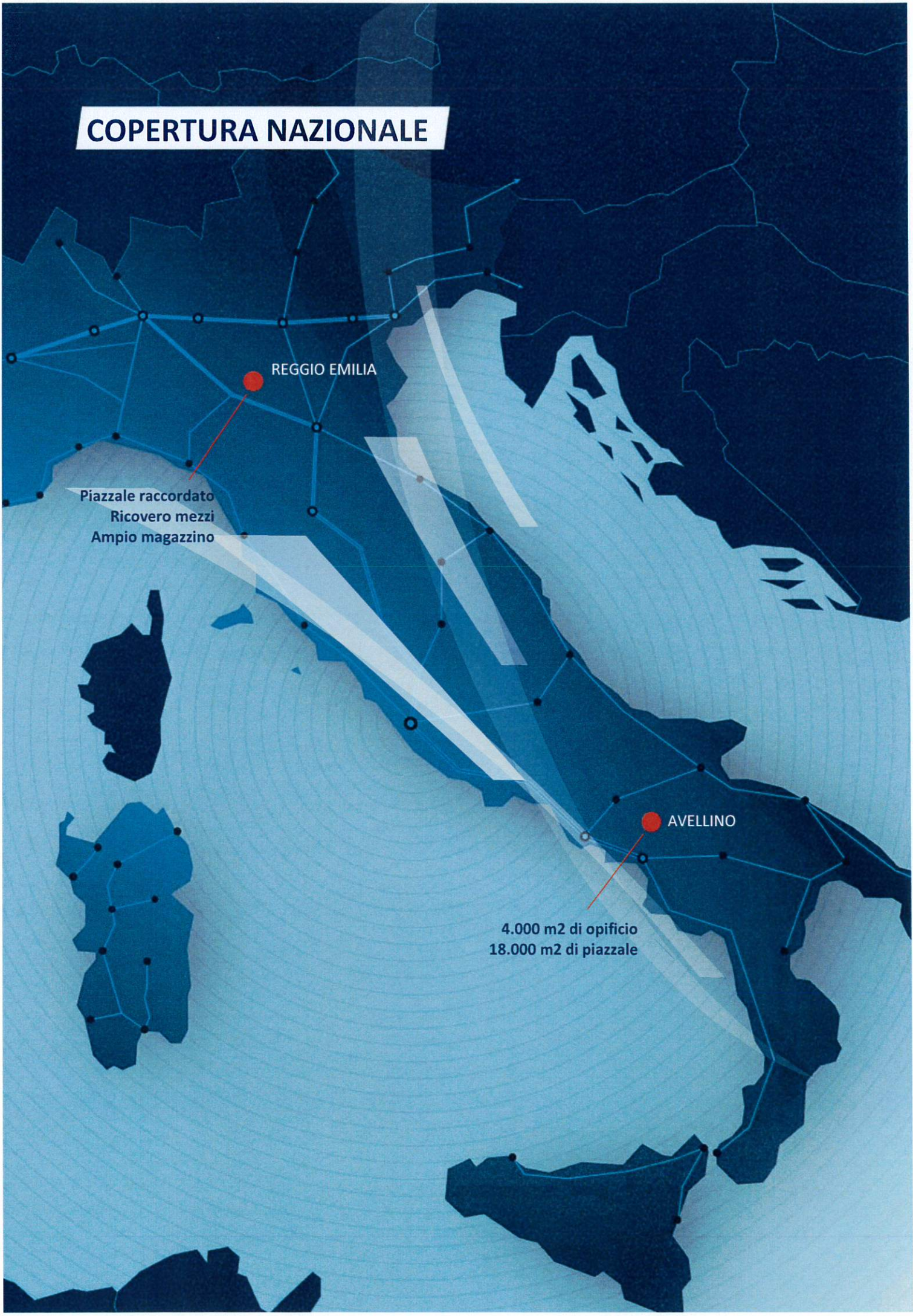

# I certificati

Italia Manutenzioni investe costantemente molte risorse in progetti formativi organizzati in collaborazione con qualificati professionisti ed enti esterni all'impresa nell'ottica del continuo miglioramento dei propri standard. Il grado di specializzazione raggiunto dal personale operativo e tecnico garantisce una qualità ed efficienza di intervento tale da permettere al gruppo di posizionarsi ai massimi livelli in tutti i settori nei quali opera.

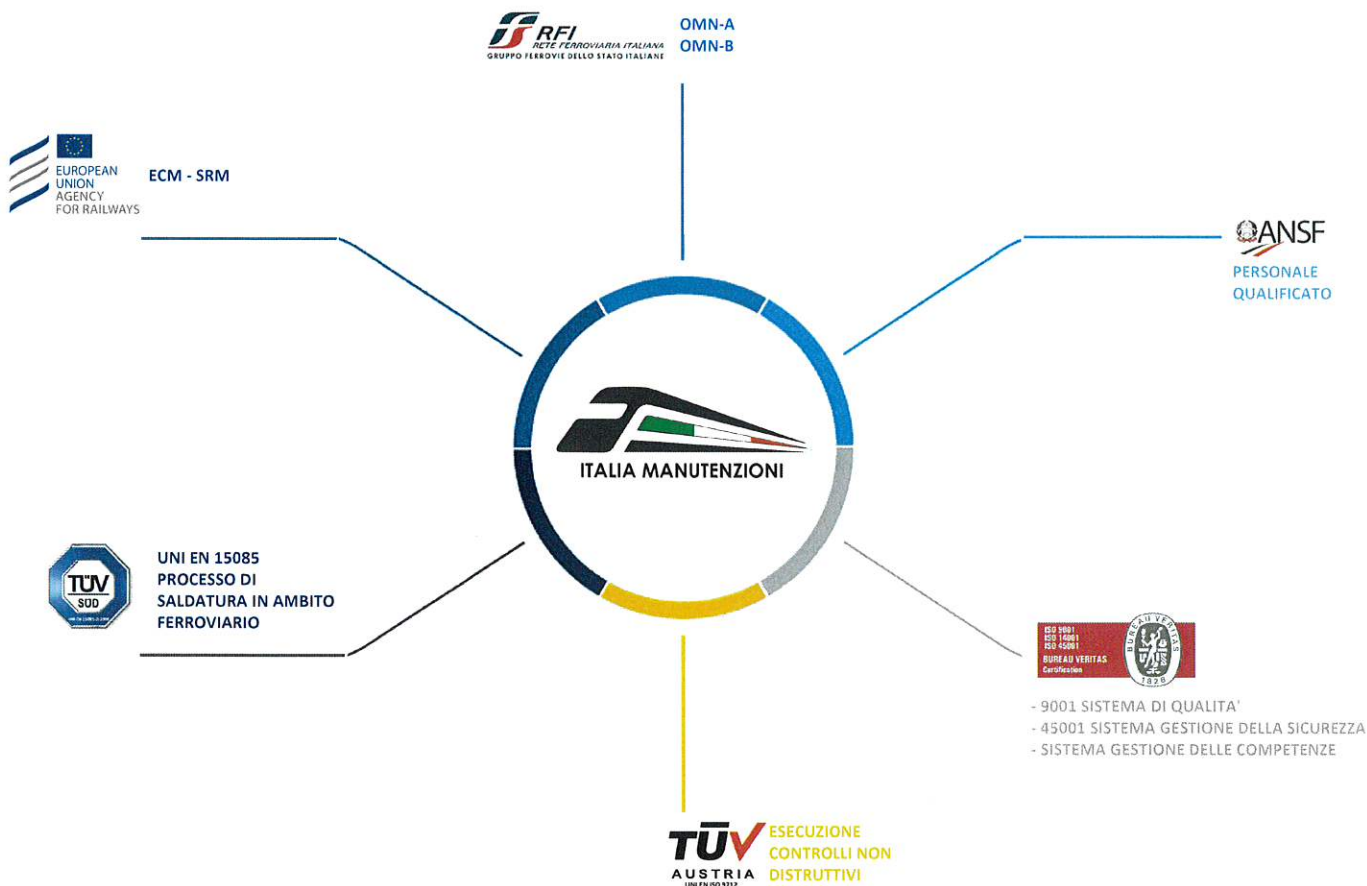

## I nostri clienti

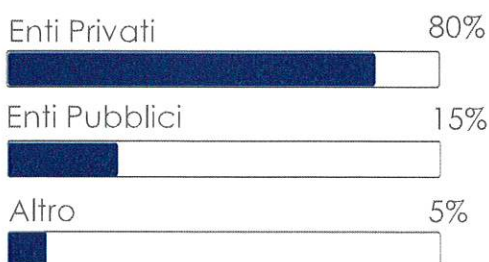

## I nostri punti di forza





# Qualità, Sicurezza e Ambiente

Italia Manutenzioni svolge la propria attività nel pieno rispetto delle disposizioni in materia di ambiente e igiene; è da sempre sensibile alle problematiche ambientali in particolare in materia di smaltimento rifiuti e della gestione di sostanze nocive all'ambiente.

Per questo si pone tra i propri obiettivi prioritari, la qualità dei prodotti e dei servizi forniti, la tutela della sicurezza sul lavoro, la salvaguardia dell'ambiente e la compatibilità delle proprie attività con i contesti nei quali opera.

Nei nostri cantieri e stabilimenti perseguiamo un modello industriale sostenibile, puntando sulla diminuzione dell'impatto ambientale in tutte le sue forme, in particolare mediante la riduzione delle emissioni, l'eliminazione degli sprechi e una corretta gestione dei rifiuti.

Oltre a preoccuparsi della riduzione dei consumi energetici, Italia Manutenzioni sta avviato un percorso per raggiungere l'autosufficienza energetica del proprio stabilimento mediante la produzione di energia pulita da fonti rinnovabili.

Sarà infatti attivo un nuovo impianto fotovoltaico che consentirà, a breve, di alimentare i principali sistemi.



## Lavorare al meglio nel rispetto di chi opera e dell'ambiente

L'azienda investe costantemente molte risorse in progetti formativi organizzati in collaborazione con qualificati professionisti ed enti esterni all'impresa nell'ottica del continuo miglioramento dei propri standard. Il grado di specializzazione raggiunto dal personale operativo e tecnico garantisce una qualità ed efficienza di intervento tale da permettere al gruppo di posizionarsi ai massimi livelli in tutti i settori nei quali opera.

All'inizio di ogni intervento e per tutti i settori di attività, l'organizzazione prepara anche corsi interni atti alla formazione dei dipendenti per il lavoro da svolgere.

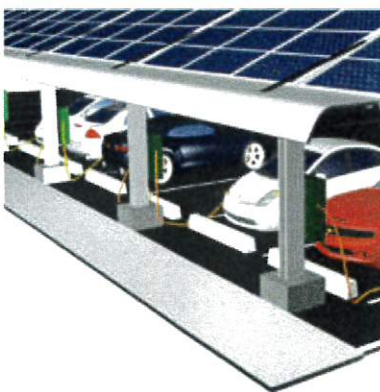

# Italia Manutenzioni

## Soluzioni integrate...

**mantenimento,  
progettazione e  
costruzione di  
mezzi ferroviari**

### SEDE LEGALE

ITALIA MANUTENZIONI SRL

via Nazionale Zanfreda, 15  
83038 Montemiletto (AV) - Italia

telefono +39 0825 1916148  
info@italiamanutenzioni.com

P.Iva 07627431211

[www.italiamanutenzioni.net](http://www.italiamanutenzioni.net)

